

ШКАФ ПЕКАРСКИЙ ЭШ-3К (лицевая нержавейка)

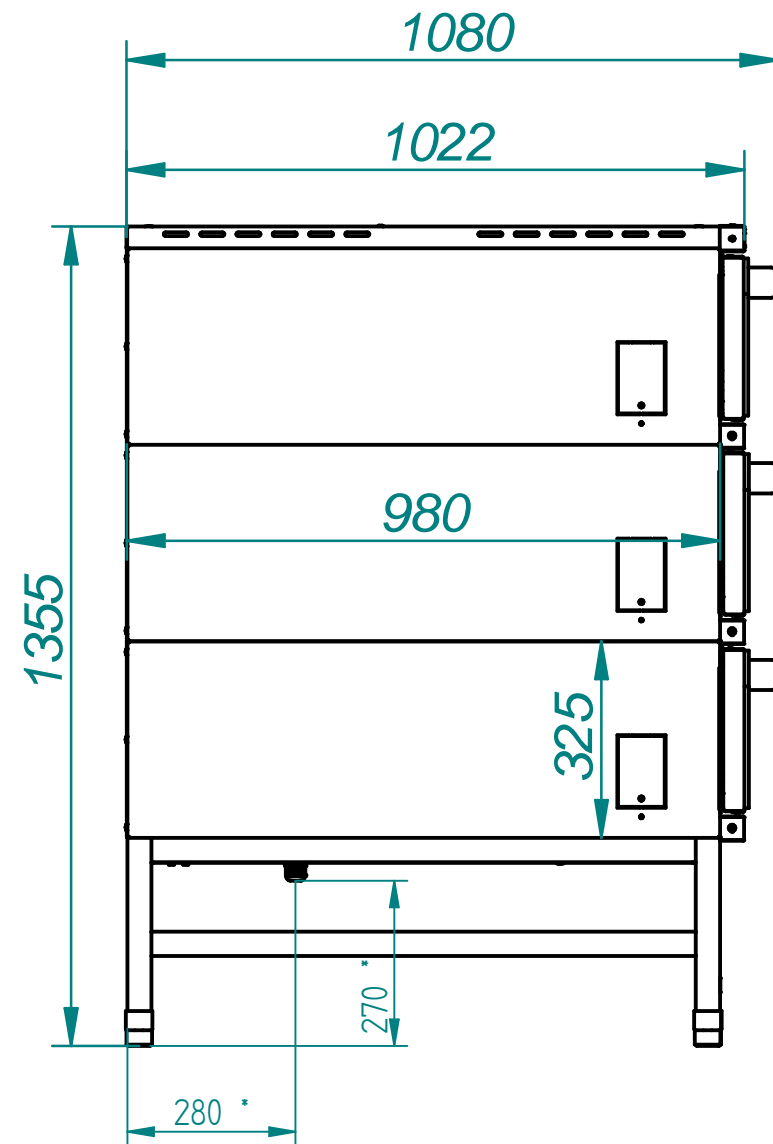
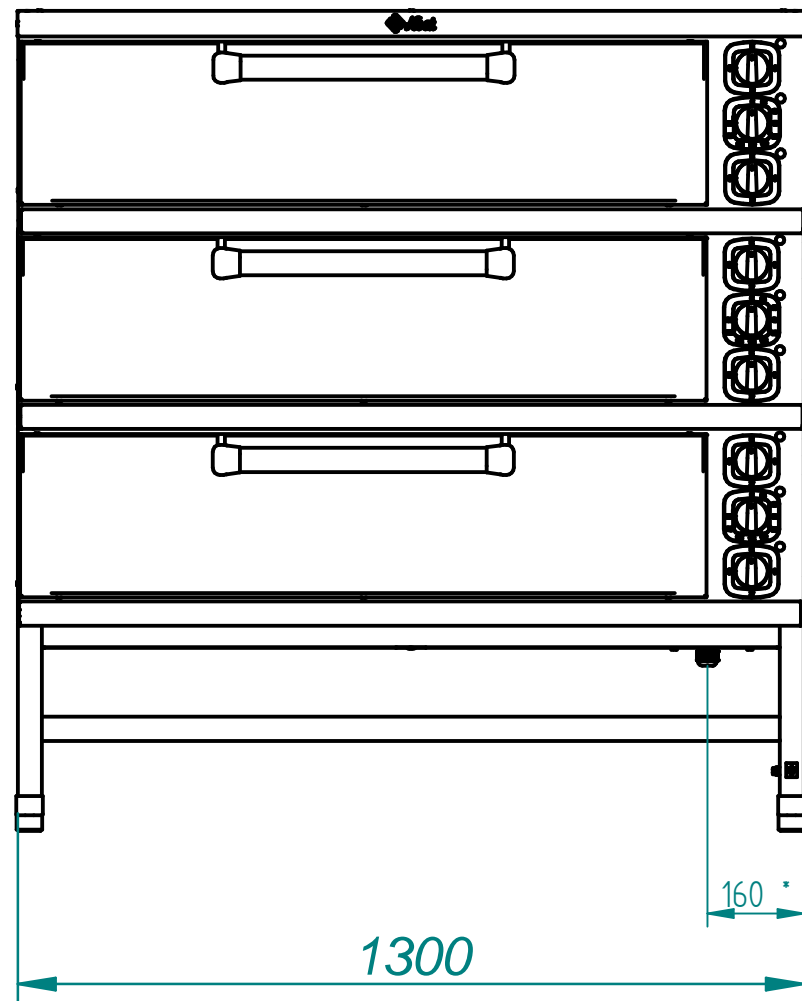

Шкаф электропекарный трехсекционный предназначен для выпечки кондитерских и хлебобулочных изделий. Каждая секция вмещает 24 хлебные формы №7. Имеет отдельную регулировку мощности верхних и нижних ТЭНов. Рабочий диапазон температуры духовки 20 -270°С, установленный аварийный термовыключатель предохраняет шкаф от перегрева свыше 320°С. Шкаф установлен на крашенную подставку, боковые и задние облицовки выполнены из крашенного листа. Шкаф имеет регулируемые по высоте ножки. Дополнительно, вместо подставки имеется возможность установить расстоечную камеру ШРТ-4ЭШ или ШРТ-6ЭШ.

* подвод электропитания

п/п	Наименование параметра	Величина параметра
1	Код изделия	21010080177
2	Номинальная потребляемая мощность, кВт	15,6
3	Номинальное напряжение, В	~ 400/230
4	Род тока	3-х фазный
5	Частота тока, Гц	50
6	Диапазон регулирования температуры шкафа, °С	20 - 270
7	Время разогрева шкафа до рабочей температуры 240 °С, мин	40
8	Внутренние размеры шкафа, мм: длина (ширина) ширина (глубина) высота	1000 800 180
9	Масса, кг	319