

# DIVIFORM DIVIFORM+

- ✓ Модульное решение благодаря решеткам для резки-формовки
- ✓ Быстрота и эффективность исполнения
- ✓ Маленькие габариты
- ✓ Крышка для прессовки (только на DIVIFORM+)
- ✓ Отделка из нержавеющей стали



DIVIFORM

Боковая рамка входит в комплект  
Продается без решетки

DIVIFORM+

Боковая рамка входит в комплект  
Продается без решетки

**От 400 до 3000 единиц/час\***

\* в зависимости от типа используемой решетки

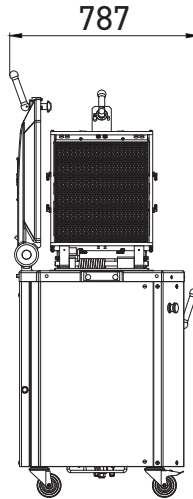
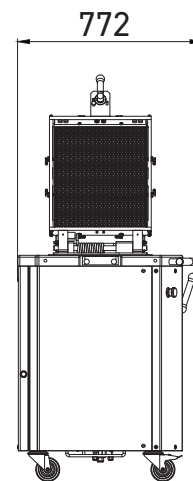
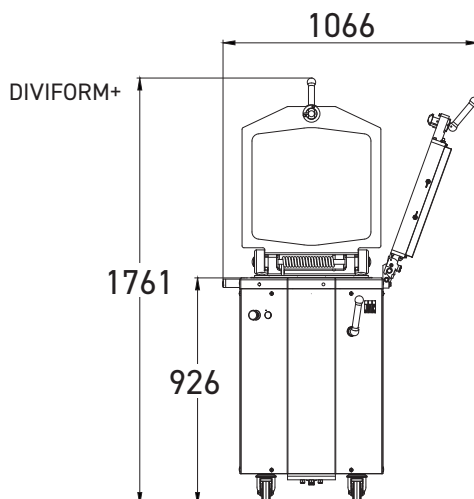
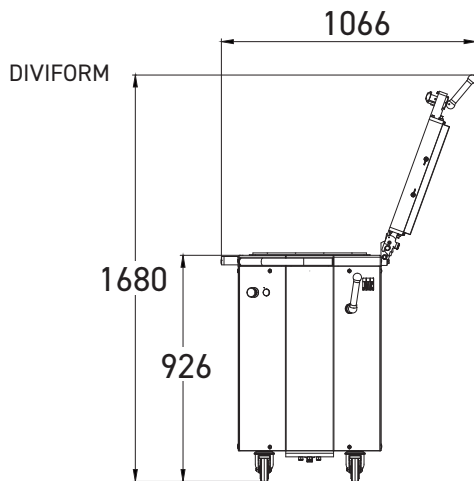



## Easylock

**Автоматическое защелкивание держателя решеток** При закрытии держателя решетки происходит его автоматическая блокировка и запускается автоматический цикл деления.



**Правая боковая рамка**  
Совместима со всеми решетками Form Factory.



**Кювета из нержавеющей стали**  
Для оптимальной гигиены и удобного обслуживания.



**Скоба для защиты/транспортировки**  
Позволяет легко перемещать машину.



**DIVIFORM+**

**Крышка для прессовки**  
Позволяет выровнять тесто.



**DIVIFORM+**

**Регулировка давления (от 20 до 40 бар)**  
Предотвращает излишнюю потерю содержащихся в тесте газов.



**click&cut!**

Система быстрой и эргономичной замены решеток



**Fullmatic**

Автоматические циклы прессовки и/или деления теста

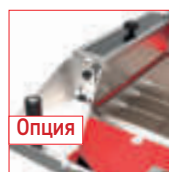

**Easyflour**

Встроенный посыпатель муки



Крепление для решеток слева и/или справа

ХАРАКТЕРИСТИКИ	DIVIFORM	DIVIFORM+
Размеры кювет, мм (Д x Ш x В)	460 x 387 x 125	460 x 387 x 125
Вместимость кювет, кг	5	5
Крышка для прессовки		•
Применение полурешеток	•	•
Поставляется вместе с рамкой для решеток	•	•
<b>Easylock</b>		•
Мощность мотора, кВт	1,5	1,5
Масса нетто, кг	260	285

### НА ВЫБОР

Тип мотора	230 В, трехфазный 400 В, трехфазный	230 В, трехфазный 400 В, трехфазный
------------	--	--

### ОПЦИИ

<b>click&amp;cut!</b>	•	•
Правый или левый держатель решеток	•	•
Тип мотора: 230 В, однофазный, 50–60 Гц	•	•
Тип мотора: 230–380 В, трехфазный, 60 Гц	•	•
Упаковка в виде деревянного ящика (цена нетто)	•	•
<b>Fullmatic</b>	•	•
<b>Easyflour</b>	•	•
2-дневное обучение	•	•



**Каталог из более 100 различных решеток: у вас точно есть выбор!**

# FORM DDDDDD



Каталог из более 80 решеток: у вас точно есть выбор!

## РЕШЕТКИ С ПРОФИЛЬНЫМИ НОЖАМИ





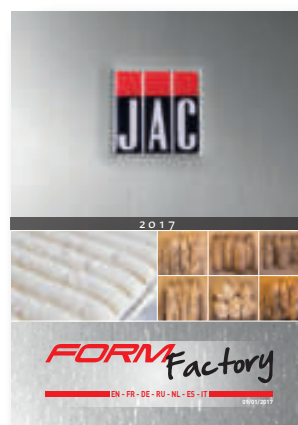













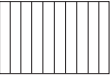

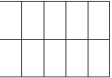
Отныне JAC предлагает модели решеток с профильными ножами, которые обеспечивают безупречную спайку швов тестозаготовок

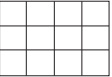



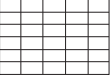

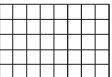











OPTGRILFOR502	5 1x5	471 x 76 мм	400>800 г		
OPTGRILFOR601	6 1x6	471 x 63 мм	333>667 г		
OPTGRILFOR802	8 1x8	471 x 47 мм	250>500 г		
OPTGRILFOR501	5 5x1	93 x 389 мм	400>800 г		
OPTGRILFOR801	8 8x1	57 x 389 мм	250>500 г		
OPTGRILFOR901	9 9x1	51 x 389 мм	222>444 г		
OPTGRILFOR1001	10 10x1	45 x 389 мм	200>400 г		
OPTGRILFOR1201	12 2x6	234 x 41 мм	167>333 г		
OPTGRILFOR1801	18 9x2	51 x 193 мм	111>222 г		
OPTGRILFOR2001	20 10x2	45 x 193 мм	100>200 г		

## РЕШЕТКИ ИЗ НЕРЖАВЕЮЩЕЙ СТАЛИ ТЕФЛОНОВЫЕ

					
OPTGRIL502	5 5x1	92 x 389 мм	600>1000 г		
OPTGRIL1001	10 10x1	44 x 389 мм	300>500 г		
OPTGRIL1003	10 5x2	92 x 193 мм	300>500 г		
OPTGRIL1201	12 4x3	128 x 116 мм	250>417 г		
OPTGRIL2001	20 10x2	44 x 193 мм	150>250 г		
OPTGRIL3001	30 5x6	92 x 62 мм	100>167 г		
OPTGRIL4001	40 8x5	56 x 75 мм	75>125 г		

**Нестандартные решетки по заказу (см. каталог FORM FACTORY)!**

## ПОЛУРЕШЕТКИ ИЗ НЕРЖАВЕЮЩЕЙ СТАЛИ ТЕФЛОНОВЫЕ

					
OPTDEMIGRIL201	2 1x2	193 x 225 мм	750>1250 г		
OPTDEMIGRIL401	4 2x2	193 x 111 мм	375>625 г		
OPTDEMIGRIL601	6 3x2	193 x 73 мм	250>417 г		
OPTDEMIGRIL3002	30 10x3	128 x 20 мм	50>83 г		
OPTDEMIGRIL3001	30 5x6	43 x 62 мм	50>83 г		

**Нестандартные полурешетки по заказу (см. каталог FORM FACTORY)!**

## Мебель для делителя MOBIL0



Мебель для делителя MOBIL0 с креплением для хранения для 8 решеток формовщиков.

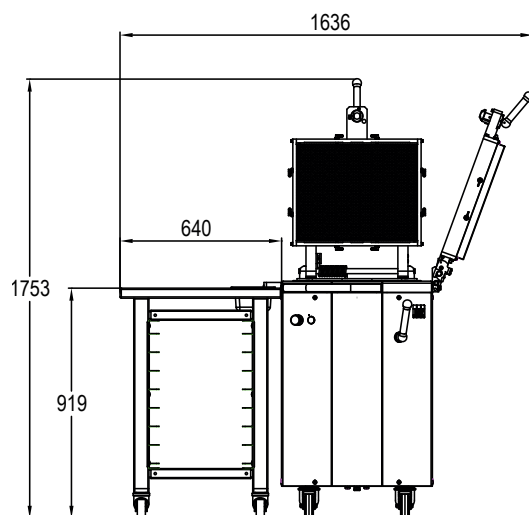

### click & cut!

позволяет удобно и чрезвычайно быстро выполнять замену решетки формовщика.



### Transibox

Используется для транспортировки тестозаготовок после деления теста.



### Easykid

Покрытие, препятствующее прилипанию теста к дну баков.



## Крепление для решетки

Крепление для решетки слева  
или справа



## Тележка и специальные баки



14 баков из пищевого полипропилена высокой плотности с крышкой.

Имеется в наличии 2 формата баков:  
52,5 x 40,3 x 7,5 см (кювета)  
43,8 x 28 x 7,5 см (полукювета)

Тележка изготовлена целиком из сварной нержавеющей стали.

Для того, чтобы облегчить и ускорить процесс деления теста с помощью TRADIFORM и DIVIFORM, компания JAC разработала набор, включающий в себя тележку со специальными баками, размеры которых соответствуют габаритам кюветы делителей. Использование набора позволит вам более практичное хранение (в холодной камере) готового для разделки теста. Значительный выигрыш во времени!

## Пластины для прессовки

### Пластина для прессовки простая

Из пищевого полимера высокой плотности  
Возможна машинная стирка



## Бак с мукой

### Магнитный бак с мукой

Из пищевого полимера высокой плотности

