

	Français	English	Deutsch
BPA	Bouton Poussoir ARRET	OFF Switch	Stoppschalter
BV1	Bouton Poussoir MARCHE Vitesse 1	Low Speed Switch	NiedrigerGeschwindigkeit-Druckknopf
BV2	Bouton Poussoir MARCHE Vitesse 2	High Speed Switch	Hochgeschwindigkeits-Druckknopf
BPP	Bouton Poussoir PULSE	PULSE Switch	Impulsschalter
ISCL	Interrupteur de Sécurité Poussoir Coupe-Légumes	Pusher Safety Switch Vegetable Slicer	Sicherheitsschalter Stössel Gemüseschneider
ISCO	Interrupteur de Sécurité Couvercle Coupe-Légumes	Lid Safety Switch Gemüseschneider	Deckel sicherheitsschalter Gemüseschneider
ISCU	Interrupteur de Sécurité Cutter	Cutter Lid Safety Switch	Sicherheitsschalter Messerdeckel
MI	Minuterie	Timer	Timer
MO	Moteur	Motor	Motor
P	Carte de Commande N°49484/114600	Printed Circuit Board N°49484/114600	Leiterplatte N°49484/114600
PTO	Protection Thermique Moteur	Motor Thermal Protector	Motor Thermoschutz

⚠

Vérifier que le fil d'adaptation à la tension de votre réseau est correctement positionné (voir tableau ci-dessous).

Check that the wire which allows the adaptation to the supply voltage is on the right terminal (see table below).

Unbedingt prüfen, ob der Draht zur Anpassung an die Spannung Ihres Stromnetzes korrekt positioniert ist (siehe Tabelle unten).

A partir de / From / Von

Blixer 5 G : M82001111XX

Blixer 7 : M82601111XX

R 5 G : M81701111XX

R 7 : M82401111XX

R 502 G : M81401111XX

R 752 : M82201111XX

▲ Interrupteurs de sécurité et configuration
Safety switches and configuration
Sicherheitsschalter und Konfiguration

C	Machine Maschine	ISCL	ISCO	ISCU
C1	R 502 G	✓	✓	
	R 752			
C3	BLIXER 5 G			✓
	BLIXER 7	*	*	
	R 5 G			
	R 7			

* Non utilisé / Not used / Nicht Benutzt

⚠

Vérifier le sens de rotation.
Check direction of rotation.
Drehrichtung prüfen.

Fils moteur / Motor wires / MotorKabel

Repère / Marking / Markierung		Couleur / Color / Farben
MO	P	
1U	U1	bleu / blue / blau
1V	V1	marron / brown / braun
1W	W1	noir / black / schwarz
2U	U2	orange
2V	V2	violet / purple / violett
2W	W2	rouge / red / rot

Couleurs indicatives.
Respecter **IMPERATIVEMENT** les repères.

Indicative colors.
STRICTLY respect the markings.

Die Farben sind richtwerte.
STRENG respektieren die Markierungen.

⚠

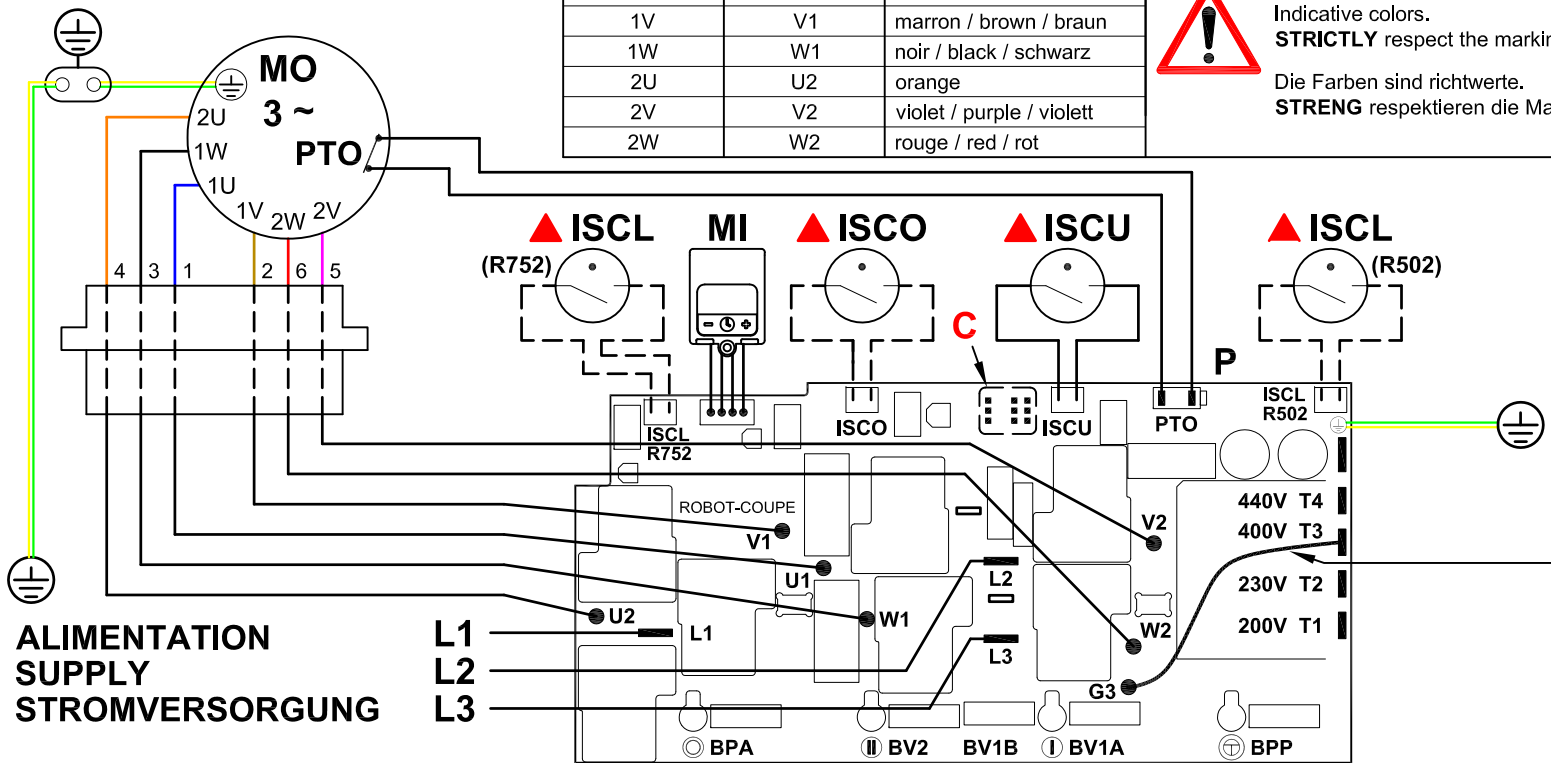

C Configuration - Konfiguration

Utiliser le cavalier de configuration adapté à la machine.
Use the correct configuration jumper for the machine.
Verwenden Sie die richtige Konfiguration Brücke für die Maschine.

Combinés C1

ON
OFF

Cutter-Blixer C3

ON
OFF

⚠

A commuter suivant la tension d'alimentation.
To switch according to the supply voltage.
Umschalten gemäß Stromspannung.

Tension d'alimentation Supply voltage Stromspannung	Connexion Terminal Anschluss
200 V	200 (T1)
220 -> 240 V	230 (T2)
380 -> 415 V	400 (T3)
440 V	440 (T4)