



Печь СВЧ AIRHOT Micro Wave
AMW-1100NE-II 34L
DIGITAL

Руководство по эксплуатации и
техническому обслуживанию

Внимательно прочтите эти инструкции перед использованием микроволновой печи и бережно храните их.

Если вы будете следовать инструкциям, ваша микроволновая печь прослужит вам долгие годы безотказной работы.

БЕРЕЖНО ХРАНИТЕ ЭТИ ИНСТРУКЦИИ

МЕРЫ ПРЕДОСТОРОЖНОСТИ ВО ИЗБЕЖАНИЕ ВОЗМОЖНОГО ВОЗДЕЙСТВИЯ ЧРЕЗМЕРНОГО КОЛИЧЕСТВА МИКРОВОЛНОВОЙ ЭНЕРГИИ ENERGY

- (a) Не пытайтесь использовать эту печь с открытой дверцей, так как это может привести к вредному воздействию микроволновой энергии. Важно не ломать и не трогать предохранительные замки.
- (b) Не помещайте какие-либо предметы между передней поверхностью печи и дверцей и не допускайте скопления грязи или остатков чистящего средства на уплотнительных поверхностях.
- (c) ПРЕДУПРЕЖДЕНИЕ: Если дверца или уплотнители дверцы повреждены, печь нельзя эксплуатировать до тех пор, пока она не будет отремонтирована компетентным специалистом.

ДОПОЛНЕНИЕ

Если устройство не поддерживать в надлежащем состоянии чистоты, его поверхность может испортиться, что повлияет на срок службы устройства и приведет к возникновению опасной ситуации.

Технические характеристики

Модель	AMW-1100NE-II 34L
Номинальное напряжение	230 V~ 50 Hz
Микроволновый вход	1500 Вт
Микроволновый выход	1000 Вт

ВАЖНЫЕ УКАЗАНИЯ ПО ТЕХНИКЕ БЕЗОПАСНОСТИ ВНИМАНИЕ

Чтобы снизить риск пожара, поражения электрическим током, травмирования людей или воздействия чрезмерного количества энергии микроволновой печи при использовании вашего устройства, соблюдайте основные меры предосторожности, включая следующие:

1. Прочитайте и следуйте указаниям: "МЕРЫ ПРЕДОСТОРОЖНОСТИ ВО ИЗБЕЖАНИЕ ВОЗМОЖНОГО ВОЗДЕЙСТВИЯ ЧРЕЗМЕРНОГО КОЛИЧЕСТВА МИКРОВОЛНОВОЙ ЭНЕРГИИ".
2. Данным оборудованием могут пользоваться дети в возрасте от 8 лет и старше, а также лица с ограниченными физическими, сенсорными или умственными способностями или с недостатком опыта и знаний, если они находятся под наблюдением или проинструктированы относительно безопасного использования устройства и понимают связанные с этим опасности. Дети не должны играть с оборудованием. Дети не должны выполнять чистку и техническое обслуживание оборудования без присмотра.
3. Храните оборудование и шнур питания в недоступном для детей в возрасте до 8 лет месте.
4. Если шнур питания поврежден, он должен быть заменен производителем, его сервисным агентом или лицами, имеющими аналогичную квалификацию, во избежание опасности.
5. ПРЕДУПРЕЖДЕНИЕ: Перед заменой лампы убедитесь, что устройство выключено, чтобы избежать поражения электрическим током.
6. ПРЕДУПРЕЖДЕНИЕ: Выполнение любых операций по обслуживанию или ремонту, связанных со снятием крышки, обеспечивающей защиту от воздействия микроволновой энергии, опасно для любого лица, кроме компетентного специалиста.

7. **ПРЕДУПРЕЖДЕНИЕ:** Жидкости и другие пищевые продукты нельзя нагревать в герметичных контейнерах, так как они могут взорваться.
8. Разогревая продукты в пластиковых или бумажных контейнерах, следите за микроволновой печью из-за возможности возгорания.
9. Используйте только посуду, пригодную для использования в микроволновых печах.
10. При обнаружении дыма выключите оборудование или выньте вилку из розетки и держите дверцу закрытой, чтобы погасить пламя.
11. **ПРЕДУПРЕЖДЕНИЕ:** Разогрев напитков в микроволновой печи может привести к замедленному бурному кипению, поэтому необходимо соблюдать осторожность при обращении с контейнером.
12. **ВНИМАНИЕ:** Содержимое бутылочек для кормления и баночек с детским питанием следует перемешать или взболтать, а температуру проверить перед употреблением во избежание ожогов.
13. Яйца в скорлупе и целые яйца, сваренные вкрутую, не следует разогревать в микроволновой печи, так как они могут взорваться даже после окончания разогрева в микроволновой печи.
14. Микроволновую печь следует регулярно чистить и удалять все загрязнения от продуктов.
15. Несоблюдение правил поддержания микроволновой печи в чистом состоянии может привести к повреждению поверхности, что может отрицательно сказаться на сроке службы оборудования и, возможно, привести к возникновению опасной ситуации.
16. Запрещается промывать оборудование струей воды. (Для устройств, предназначенных для установки на полу и не имеющих защиты по крайней мере IPX5)
17. Используйте только датчик температуры, рекомендованный для данной печи (для микроволновых печей, оснащенных датчиком температуры.)
18. Металлические контейнеры для продуктов питания и напитков не допускаются к приготовлению в микроволновой печи.

**ВНИМАТЕЛЬНО ПРОЧИТЕ И СОХРАНИТЕ ДЛЯ
ДАЛЬНЕЙШЕГО ИСПОЛЬЗОВАНИЯ**

ДЛЯ СНИЖЕНИЯ РИСКА ТРАВМИРОВАНИЯ ЛЮДЕЙ УСТАНОВКА ЗАЗЕМЛЕНИЯ ОПАСНОСТЬ

Опасность поражения электрическим током

Прикосновение к некоторым внутренним компонентам может привести к серьезным травмам или летальному исходу. Не разбирайте данное оборудование.

ВНИМАНИЕ

Опасность поражения электрическим током

Неправильное использование заземления может привести к поражению электрическим током. Не подключайте вилку к розетке, пока устройство не будет правильно установлено и заземлено.

Данное устройство должно быть заземлено. В случае короткого замыкания заземление снижает риск поражения электрическим током, поскольку обеспечивает отвод электрического тока.

Данное устройство оснащено шнуром, имеющим заземляющий провод с заземляющей вилкой. Вилка должна быть вставлена в правильно установленную и заземленную розетку.

Обратитесь к квалифицированному электрику или специалисту по техническому обслуживанию, если инструкции по заземлению поняты не полностью или если существуют сомнения относительно того, правильно ли заземлено устройство.

Если необходимо использовать удлинитель, используйте только 3-жильный удлинитель.

1. Для снижения риска запутаться в более длинном шнуре или споткнуться о него предусмотрен короткий шнур питания.

2. Если используется комплект длинных шнуров или удлинитель:

1) Указанная электрическая мощность комплекта шнуров или удлинителя должна быть как минимум такой же, как и электрическая мощность оборудования.

2) Удлинитель должен быть 3-жильным с заземлением.

3) Длинный шнур должен быть расположен таким образом, чтобы он не свисал со столешницы, где дети могут потянуть за него или случайно споткнуться.

ОЧИСТКА

Обязательно отключите оборудование от сети электропитания.

1. Протрите внутреннюю поверхность печи после использования слегка влажной тканью.

2. Очистите аксессуары обычным способом в мыльной воде.

3. Каркас дверцы, уплотнитель и соседние детали необходимо тщательно протереть влажной тканью, если они загрязнены.

4. Не используйте жесткие абразивные чистящие средства или острые металлические скребки для очистки стекла дверцы печи, так как они могут поцарапать поверхность, что может привести к повреждению стекла.

5. Совет по очистке---Для облегчения очистки стенок микроволновой печи, которых могут касаться приготовленные продукты: Положите половинку лимона в миску, добавьте 300 мл (1/2 пинты) воды и разогревайте при 100% мощности микроволновой печи в течение 10 минут. Протрите печь мягкой сухой тканью.

ПОСУДА

ВНИМАНИЕ

Опасность получения травм

Выполнение любых операций по обслуживанию или ремонту, связанных со снятием крышки, обеспечивающей защиту от воздействия микроволновой энергии, представляет опасность для любого лица, кроме компетентного специалиста.

Ознакомьтесь с инструкциями "Материалы, которые можно использовать в микроволновой печи или которых следует избегать в микроволновой печи". Возможно, существует определенная неметаллическая посуда, которую небезопасно использовать для микроволновой печи. Если у вас есть сомнения, вы можете протестировать данную посуду, следуя приведенным ниже инструкциям.

Тестирование посуды:

1. Наполните контейнер для микроволновой печи 1 стаканом холодной воды (250 мл) вместе с соответствующей посудой.
2. Разогревайте на максимальной мощности в течение 1 минуты.
3. Внимательно ощупайте посуду. Если пустая посуда теплая, не используйте ее в микроволновой печи.
4. Время приготовления не должно превышать 1 минуты.

Материалы, которые вы можете использовать в микроволновой печи

Посуда	Описание
Блюдо для запекания	Следуйте инструкциям производителя. Дно формы для запекания должно ровно располагаться на керамической панели. Неправильное использование может привести к поломке керамической панели.
Столовая посуда	Можно использовать только в микроволновой печи. Следуйте инструкциям производителя. Не используйте посуду с трещинами или сколами.
Стекланные банки	Всегда снимайте крышку. Используйте только для разогрева продуктов, пока они не станут совсем теплыми. Большинство стеклянных банок не являются термостойкими
Изделия из стекла	Только жаропрочная стеклянная посуда для духовки. Убедитесь, что на ней нет металлической отделки. Не используйте посуду с трещинами или сколами.
Пакеты для запекания	Следуйте инструкциям производителя. Не закрывайте металлическими стяжками. Сделайте прорези для выхода пара.
Бумажные тарелки и стаканчики	Используйте только для кратковременного приготовления/разогрева. Не оставляйте микроволновую печь без присмотра во время приготовления.
Бумажные полотенца	Используйте для покрытия продуктов для разогрева и впитывания жира. Используйте под присмотром только для кратковременного приготовления.
Пергаментная бумага	Используйте в качестве крышки для предотвращения разбрызгивания или обертывания для приготовления на пару.
Пластик	Можно использовать только в микроволновой печи. Следуйте инструкциям производителя. На упаковке должна быть надпись "Безопасно для микроволновой печи". Некоторые пластиковые контейнеры размягчаются, когда пища внутри нагревается. "Пакеты для кипячения" и плотно закрытые пластиковые пакеты следует разрезать, проколоть или выпустить воздух в соответствии с указаниями на упаковке.
Пластиковая пищевая пленка	Можно использовать только в микроволновой печи. Накрывайте продукты во время приготовления, чтобы сохранить влагу. Не допускайте соприкосновения продуктов с полиэтиленовой пленкой.
Термометры	Можно использовать только в микроволновой печи (термометры для мяса и конфет).
Вощеная бумага	Используйте в качестве покрытия для предотвращения разбрызгивания и удержания влаги.

Материалы, которых следует избегать при использовании в микроволновой печи

Посуда	Описание
Алюминиевый лоток	Может вызвать образование электрической дуги. Переложите продукты в посуду, пригодную для микроволновой печи.
Коробка пищевых продуктов	Для может вызвать образование электрической дуги. Переложите продукты в посуду, пригодную для микроволновой печи.
Металлическая отделанная	или Металл защищает пищу от воздействия микроволновой печи. Металлическая отделка может вызвать образование электрической дуги.
Металлические скручивающиеся стяжки	Это может привести к образованию электрической дуги и возгоранию в микроволновой печи.
Бумажные пакеты	Может привести к возгоранию в микроволновой печи.
Пенопласт	Пенопласт может расплавиться или загрязнить жидкость внутри при воздействии высокой температуры.
Дерево	Древесина высыхает при использовании в микроволновой печи и может расколоться или треснуть.

УСТАНОВКА МИКРОВОЛНОВОЙ ПЕЧИ

Название деталей микроволновой печи и аксессуаров.

Извлеките микроволновую печь и все материалы из картонной коробки и полости печи.

В комплект поставки вашей печи входят следующие принадлежности:

Инструкция по эксплуатации

1

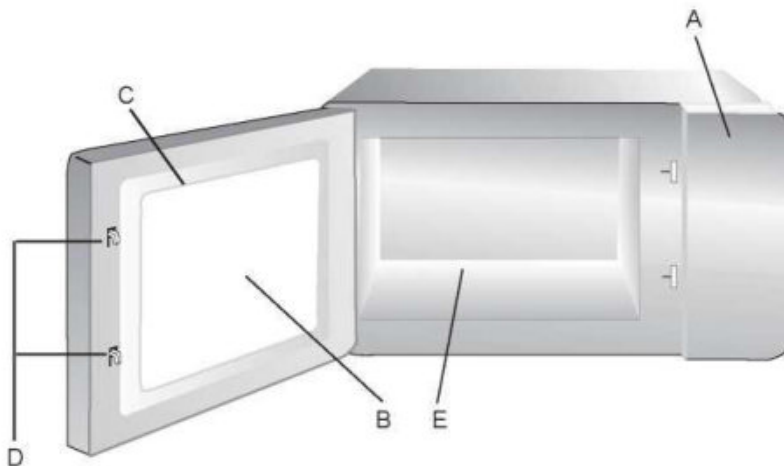

- A) Панель управления
- B) Смотровое окно
- C) Дверца в сборе
- D) Система защитной блокировки
- E) Керамическая панель

Примечание:

1) Не нажимайте на керамическую панель с силой.

2) Аккуратно берите и ставьте посуду во время работы, чтобы избежать повреждения керамической панели.

3) После использования не прикасайтесь к керамической панели руками, чтобы избежать ожога при высокой температуре.

Установка на столешницу

Удалите все упаковочные материалы и принадлежности. Удалите всю защитную пленку, имеющуюся на поверхности корпуса микроволновой печи. Осмотрите печь на наличие каких-либо повреждений, таких как трещины или сломанная дверца. Не устанавливайте, если печь повреждена.

УСТАНОВКА

1. Выберите ровную поверхность, обеспечивающую достаточно свободного пространства для впускных и/или выпускных вентиляционных отверстий (рис. 1).

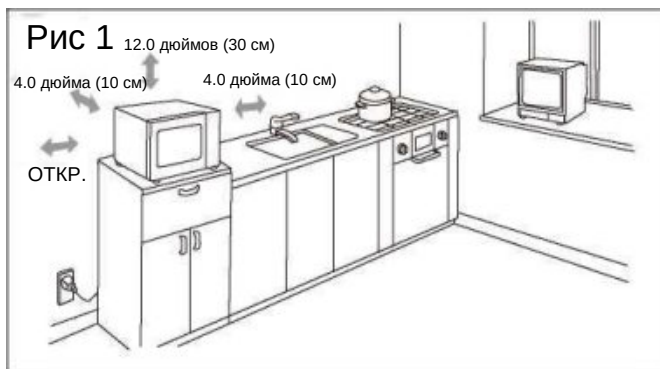

Расстояние между оборудованием и правой и задней стенками должно составлять 10 см, а сверху - 30 см. Никогда не снимайте ножки микроволновой печи, а также не перекрывайте отверстия для впуска и выпуска воздуха. Левая сторона должна быть открыта.

- 1) Блокирование впускного и/или выпускного отверстий может привести к повреждению микроволновой печи
- 2) Поставьте микроволновую печь как можно дальше от радиоприемников и телевизора. Работа микроволновой печи может вызвать помехи при приеме вашего радио или телевизора.
- 3) Подключите печь к стандартной бытовой розетке. Убедитесь, что напряжение и частота соответствуют напряжению и частоте, указанным на заводской табличке.
- 4) Внимание: Розетку, электроприборы или прибор, которые могут подвергнуться воздействию тепла и влаги, следует держать подальше от вентиляционных отверстий микроволновой печи.



Рис. 2

Оборудование может быть установлено с некоторым перекрытием (рис. 2). Максимальная высота перекрытия составляет два уровня.

Внешний эквипотенциал.

Клемма заземления (только для экспорта) оборудования имеет вторичную клемму заземления. Клемма обеспечивает подключение внешнего заземления, используемое в дополнение к заземляющему контакту на вилке. Клемма расположена снаружи задней панели печи и обозначена символом, показанным ниже.

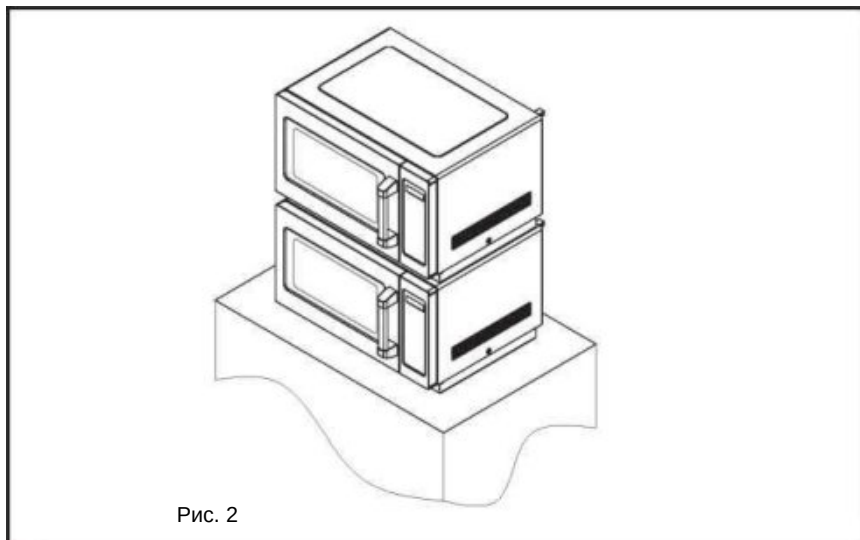

Инструкции по очистке

Всегда держите микроволновую печь в чистоте

1. Очистите стеклянное смотровое окно, внутреннюю панель дверцы и переднюю поверхность печи. Для обеспечения наилучшей производительности и высокой степени безопасности на внутренней панели дверцы и передней поверхности микроволновой печи не должно быть остатков пищи или жира. Протрите эти детали мягким моющим средством, промойте и вытрите насухо. Никогда не используйте абразивные порошки или металлические губки.
2. Чистка панели управления и пластиковых деталей. Не наносите моющее средство или щелочную жидкость на панель управления и пластиковые детали, так как это может привести к их повреждению. Для чистки этих деталей используйте сухую ткань (не намоченную).
3. Очистка внутренней части микроволновой печи.

После использования обязательно как можно быстрее уберите пролитые жидкости, разбрызганное масло и остатки пищи. Если печь используется грязной, эффективность снижается, грязь застревает на поверхности печи и может вызывать неприятные запахи. Протрите внутреннюю поверхность тряпкой, смоченной в теплой воде с растворенным в ней мягким моющим средством, затем смойте мыло влажной тряпкой.

ОСТОРОЖНО: Не протирайте пластиковые и окрашенные части печи отбеливателем, разбавителями или другими чистящими средствами, так как это может привести к растворению этих деталей или изменению их поверхности.

УПРАВЛЕНИЕ

Панель управления и описание

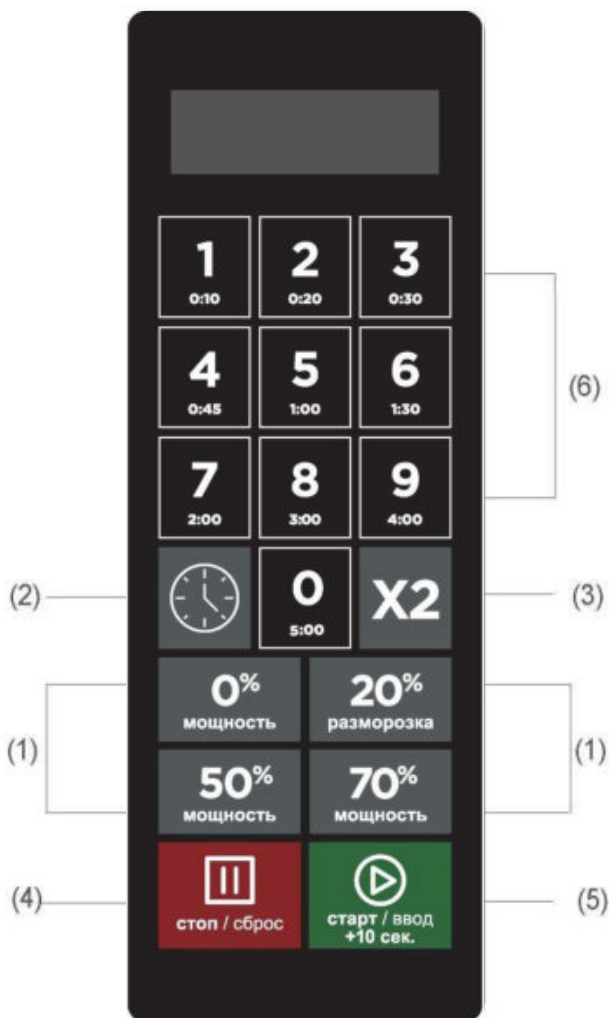

- (1) Кнопки мощности
- (2) Кнопка таймера
- (3) Кнопка X2
- (4) Кнопка Остановка/сброс
- (5) Кнопка Старт
- (6) Кнопки с номером программ

ИНСТРУКЦИИ ПО ЭКСПЛУАТАЦИИ

Доступны пять уровней мощности.

Уровень	Высокий	Выше среднего	Средний	Разморозка	Мощность
Мощность	100%	70%	50%	20%	0%

Приложение. А Настройки пользователя

Опция	Настройка	Описание
1 ЕОС Сигнал	OP:10	звуковой сигнал 3 секунды
	OP:11	Продолжительный звуковой сигнал
	OP:12	5 быстрых звуковых сигналов, повторяющихся
2 Звуковой сигнал Звук	OP:20	Звуковые сигналы отключены
	OP:21	Тихий
	OP:22	Средний
	OP:23	Громкий
3 Звуковой сигнал	OP:30	Звуковые сигналы отключены
	OP:31	Звуковые сигналы включены
4 Кнопки Окно	OP:40	15 секунд
	OP:41	30 секунд
	OP:42	60 секунд
	OP:43	120 секунд
5 On the Fly	OP:50	Недоступен режим On-the-Fly
	OP:51	Доступен режим On-the-Fly
6 Сброс дверцы	OP:60	Сброс дверцы недоступен
	OP:61	Сброс дверцы доступен
7 Максимальное время	OP:70	Максимальное время приготовления 60 минут
	OP:71	Максимальное время приготовления 10 минут
8 Ручное программирование	OP:80	Недоступно ручное программирование
	OP:81	Доступно ручное программирование
9 Двузначная цифра	OP:90	10 программ – однозначная цифра
	OP:91	100 программ – двузначная цифра

Приложение. В. Время приготовления по умолчанию

Микроволновая печь должна поставляться со следующим заданным временем приготовления, если иное не указано в спецификации оборудования.

Кнопка	Дисплей (время)	Мощность	Степень приготовления
1	0:10	100%	80%
2	0:20	100%	80%
3	0:30	100%	80%
4	0:45	100%	80%
5	1:00	100%	80%
6	1:30	100%	80%
7	2:00	100%	80%
8	3:00	100%	80%
9	4:00	100%	80%
0	5:00	100%	80%

1. Включение питания

" _ _ _ _ " отображается при первом включении печи. Если кнопка «СТОП» нажата, печь перейдет в режим ожидания.

Примечание: В режиме ожидания ни одна кнопка не может быть нажата.

2. Режим ожидания

- 1) Микроволновая печь должна перейти в режим ожидания по истечении заданного количества секунд в режиме готовности без нажатия на клавиатуру или открывания и закрывания дверцы. Количество секунд определяется окном тайм-аута клавиатуры, заданным пользователем Опция 4.
- 2) В режиме ожидания индикатор не горит. И печь не должна работать.
- 3) Если открыть, а затем закрыть дверцу печи, устройство выйдет из режима ожидания и перейдет в режим готовности.

3. Режим готовности

- 1) Открывание и закрывание дверцы во время работы печи в режиме ожидания переведет устройство в режим готовности.
- 2) В режиме готовности на дисплее отображается "0:00".
- 3) Из режима готовности печь может переключаться практически во все остальные режимы.
- 4) Работают только вентилятор и подсветка.

4. Режим открытой дверцы

- 1) Пока дверца печи открыта, устройство должно находиться в режиме открытой дверцы.
- 2) В этом режиме индикатор не горит. Работают только вентилятор и подсветка.
- 3) При закрытой дверце, если выбрана пользовательская опция ОР:60 и в микроволновой печи выполнялся ручной или предустановленный цикл приготовления, устройство перейдет в режим паузы.

Во всех остальных случаях микроволновая печь должна вернуться в режим готовности с установленной пользовательской опцией ОР:61, при открытии и закрытии дверцы будет удалена вся информация о запущенной вручную или предустановленной программе.

5. Режим паузы

- 1) В режиме ручного приготовления или в режиме приготовления по предустановленной программе, если дверца открыта или закрыта, или если нажата кнопка "СТОП", печь перейдет в режим паузы.
- 2) Во время паузы индикатор будет отображать оставшееся время приготовления.
- 3) Работают только вентилятор и лампа.

Режим паузы по истечении срока действия вернется в режим ожидания точно так же, как и режим готовности, в зависимости от пользовательской опции 4. Кроме того, при нажатии кнопки "СТОП" печь немедленно перейдет в режим готовности. Или при нажатии кнопки "СТАРТ", печь перейдет в рабочий режим.

6. Вход в ручной режим приготовления

Пока микроволновая печь находится в режиме готовности, нажатие кнопки «Установка времени» на клавиатуре переведет устройство в режим ручного приготовления.

- 1) В этом режиме на дисплее отображается "00:00".
- 2) Если вы нажмете кнопки для выбора уровня мощности, на дисплее отобразится соответствующая мощность. Если нажать одну и ту же кнопку дважды, мощность изменится на PL 10. Если мощность не выбрана, по умолчанию используется "PL10".
- 3) Работают только вентилятор и лампа.
- 4) В процессе настройки нажмите "СТОП", чтобы перейти в режим ручного приготовления. Нажмите "СТАРТ", чтобы перейти в режим готовности.

7. Ручной режим приготовления

- 1) Нажатие кнопки "СТАРТ" приведет к переходу микроволновой печи в ручной режим приготовления.
 - 2) В этом режиме отображается оставшееся время приготовления. Работают только вентилятор и лампа.
 - 3) По завершении программы приготовления микроволновая печь перейдет в режим завершения цикла приготовления.
- Если вы нажмете кнопку "СТОП" в этом режиме, печь перейдет в режим паузы.

8. Завершение режима цикла приготовления

- 1) По истечении времени в ручном режиме приготовления или в режиме приготовления по заданной программе микроволновая печь перейдет в режим завершения цикла приготовления.
- 2) Во время этого режима отображается надпись "End".

Если выбрана одна из пользовательских опций OP:11 или "OP:12", печь должна продолжать издавать звуковой сигнал до тех пор, пока пользователь не подтвердит это либо открытием и закрытием дверцы, либо нажатием кнопки "СТОП". Если выбрана пользовательская опция OP:10, то после 3-секундного звукового сигнала устройство перейдет в режим готовности.

9. Предустановленный программный режим приготовления

- 1) Этот режим позволяет готовить продукты одним касанием. В режиме готовности нажатие одной из десятизначных клавиш на клавиатуре приведет к запуску в печи предустановленной программы, связанной с этой клавишей.
- 2) Светодиод отображает оставшееся время приготовления. При многоступенчатом приготовлении отображается общее оставшееся время приготовления, а не время приготовления на определенном этапе.
- 3) По завершении программы приготовления микроволновая печь перейдет в режим завершения цикла приготовления.

Если вы нажмете кнопку "СТОП" в этом режиме, печь перейдет в режим паузы.

10. Приготовление пищи в режиме On-The-Fly

- 1) Во время приготовления или в режиме паузы, если выбрана пользовательская опция OP:51, нажмите цифровые кнопки, предустановленная программа приготовления запустится автоматически.
- 2) Светодиод отображает оставшееся время приготовления.
- 3) По завершении программы приготовления печь перейдет в режим завершения цикла приготовления.

Если вы нажмете кнопку "СТАРТ" в этом режиме, печь перейдет в режим паузы.

11. Режим программирования

Этот режим позволяет пользователю назначать время приготовления и уровни мощности однократным нажатием кнопки.

- 1) Откройте дверцу и нажмите "1" в течение 5 секунд, звуковой сигнал прозвучит один раз и устройство перейдет в режим программирования.
- 2) На дисплее отобразится "ProG".
- 3) Нажмите любую цифру от 0 до 9, и на светодиоде отобразится сохраненное время, затем вы можете ввести нужное вам время.
- 4) Нажмите кнопку мощности, чтобы выбрать уровень мощности. На дисплее отобразится соответствующая мощность. Если нажать одну и ту же кнопку дважды, мощность изменится на PL 10. Если мощность не выбрана, по умолчанию используется "PL10".
- 5) Для изменения коэффициента приготовления: если нажать "X2", на светодиоде отобразится "CF:XX". Коэффициент по умолчанию равен 80%. Отображается "CF:80". Если вам нужно изменить мощность приготовления, просто нажмите одну из цифровых кнопок, чтобы установить нужную мощность
- 6) После установки времени и мощности нажмите "СТАРТ" в течение 30 секунд, программа приготовления будет сохранена. Когда программа сохранена, отображается надпись "ProG". Когда программа сохранена, отображается надпись "ProG".
- 7) Если все время приготовления превышает МАКСИМАЛЬНОЕ время, указанное в пользовательских настройках в опции 7, при нажатии кнопки "СТАРТ" для сохранения программы трижды коротко прозвучит звуковой сигнал, сообщающий о том, что время не используется. А затем индикатор снова загорится, чтобы показать "Proof". Установленное ранее время не изменится.
- 8) Закройте дверцу, печь снова перейдет в режим готовности.
Если нажать кнопку "СТАРТ" во время процесса настройки, печь перейдет в режим открытой дверцы. Несохранившаяся программа будет потеряна. Если в памяти устройства есть сохраненная программа, нажмите соответствующую цифровую кнопку, запустится сохраненная программа. Если сохраненной программы нет, при нажатии цифровой кнопки сработает звуковой сигнал, и микроволновая печь не начнет работать.

Примечание:

1. При отключении электричества сохраненная программа не будет потеряна.
2. Если программу необходимо перезагрузить, просто повторите описанные выше действия.

Если нажать "СТОП" на последнем шаге, печь вернется в режим готовности. Настройка не будет сохранена.

12. Приготовление в двойном режиме

- 1) В режиме готовности нажмите кнопку "X2", а затем цифровые кнопки 0-9. Через 5 секунд печь начнет готовить с заданным количеством времени приготовления.
- 2) Нажмите "X2", отобразится "double". При нажатии цифровых кнопок светодиод отобразит время приготовления.

Например, кнопка с цифрой "5" и заданным временем 1 минута. Затем нажмите "X2", после чего время изменится на $1:00 * (1+0.8) = 1:48$.

- 1) По завершении программы приготовления печь перейдет в режим завершения цикла приготовления.

13. Поэтапное программирование приготовления

Этот режим позволяет пользователю готовить блюда при различных уровнях мощности.

- 1) В режиме приготовления или в режиме памяти можно установить не более трех этапов. После установки мощности и времени в первом этапе нажмите "Установка времени", чтобы настроить второй этап приготовления. И повторите то же самое для настройки третьего этапа приготовления.
- 2) При установке второго или третьего этапа нажмите "Установка времени", на дисплее отобразятся "S2" или "S3".
- 3) Нажмите кнопку "СТАРТ" для начала процесса приготовления.

14. Режим использования опции

- 1) Откройте дверцу печи и нажимайте "2" в течение 5 секунд. Раздастся один звуковой сигнал, войдите в этот режим.
- 2) На дисплее отобразится "OP: - -".
- 3) Нажмите любую цифровую кнопку, чтобы перейти к настройке соответствующего режима. Например: чтобы установить громкость звукового сигнала на среднюю. Нажмите "2", отобразится "OP:22". Если вы хотите изменить эти настройки, продолжайте нажимать "2", на дисплее появится "OP:20", "OP:21", "OP:22", "OP:23", "OP:20". Эти настройки будут отображаться циклически.
- 4) Нажмите "СТАРТ", чтобы сохранить текущую настройку. После сохранения снова отобразится "OP: - -".
- 5) В процессе настройки нажмите "СТОП", чтобы перейти в режим открытой дверцы. Закрытие двери приведет к переходу в режим готовности.
- 6) Если кнопка "СТОП" не будет нажата на последнем этапе, программа не может быть сохранена, печь останется в прежнем режиме.

15. Режим обслуживания

- 1) Откройте дверцу печи и нажмите "3" в течение 5 секунд, чтобы перейти в режим технического обслуживания.
- 2) На дисплее отобразится "SERVICE".
Чтобы проверить время закрытия или открывания дверцы, просто нажмите цифровую кнопку "1", на дисплее отобразится время.
- 3) Нажмите цифровую кнопку "4", отобразится надпись "4-CLEAR". Нажмите «СТАРТ» и отобразится надпись "CLEARED", сообщение будет отменено.
- 4) Нажмите "СТОП", чтобы перейти в режим открытой дверцы. Закрытие дверцы приведет к переходу в режим готовности.

16. Заводские настройки по умолчанию

В режиме включения и готовности нажмите "СТАРТ" и "0" для возврата к заводским настройкам по умолчанию.

РЕКОМЕНДАЦИИ ПО ПРИГОТОВЛЕНИЮ

	Продукт	Время	Мощность
1	Сэндвич	40 секунд	P100
2	Куриная грудка	50 секунд	P100
3	Пицца	3 минуты 55 секунд	P70

Установка (дополнение)

1. Переключение режимов этой микроволновой печи может вызвать колебания напряжения на линии питания. Работа этой печи при неблагоприятных условиях подачи напряжения может иметь неблагоприятные последствия. Данное устройство предназначено для подключения к системе электропитания с максимально допустимым системным сопротивлением Z_{\max} 0,32 Ом в точке сопряжения источника питания. Пользователь должен убедиться, что данное устройство подключено только к системе электропитания, соответствующей вышеуказанным требованиям. При необходимости пользователь может запросить у государственной энергоснабжающей компании полное сопротивление системы в точке сопряжения.

2. Если в источнике питания отсутствует эквипотенциальный соединительный провод, необходимо установить внешний эквипотенциальный соединительный провод на задней панели оборудования (см. символ). Эта клемма должна находиться в эффективном электрическом контакте со всеми неподвижными открытыми металлическими деталями и обеспечивать подключение проводника с номинальной площадью поперечного сечения до 10 мм².



Обозначение внешнего подключения эквипотенциальных соединительных проводов.

Технические неисправности

Норма	
Микроволновая печь препятствует приему телевизионных сигналов.	При работе микроволновой печи могут возникать помехи при приеме радио- и телепередач. Это похоже на помехи от работы небольших электроприборов, таких как миксер, пылесос и электрический вентилятор. Это нормально.
Тусклая подсветка микроволновой печи.	При приготовлении в микроволновой печи с низкой мощностью подсветка может стать тусклой. Это нормально.
Пар скапливается на дверце, горячий воздух выходит из вентиляционных отверстий.	При приготовлении пищи из продуктов может выходить пар. Большая часть выходит через вентиляционные отверстия. Но часть может скапливаться в прохладном месте, например, на дверце печи. Это нормально.
Микроволновая печь включилась случайно, когда в ней не было продуктов.	Запрещается запускать устройство без каких-либо продуктов питания внутри. Это очень опасно.

Неисправность	Возможная причина	Устранение
Микроволновая печь не включается.	(1) Шнур питания подключен не плотно.	Отсоедините вилку от розетки. Затем снова подключите через 10 секунд.
	(2) Перегорает предохранитель или срабатывает автоматический выключатель.	Замените предохранитель или сбросьте автоматический выключатель (ремонт или замена должны выполняться профессиональными специалистами нашей компании).
	(3) Проблема с розеткой.	Проверьте розетку при помощи других электроприборов.
Микроволновая печь не нагревает продукты.	(4) Дверца закрыта не плотно.	Плотно закройте дверцу.



В соответствии с директивой по отходам электрического и электронного оборудования (WEEE), WEEE следует собирать и перерабатывать отдельно. Если в будущем вам когда-либо понадобится утилизировать данное изделие, пожалуйста, не выбрасывайте его вместе с бытовыми отходами. Пожалуйста, отправьте это изделие в пункты сбора WEEE, где это возможно.